

Semafor Stagnoli APOLLO

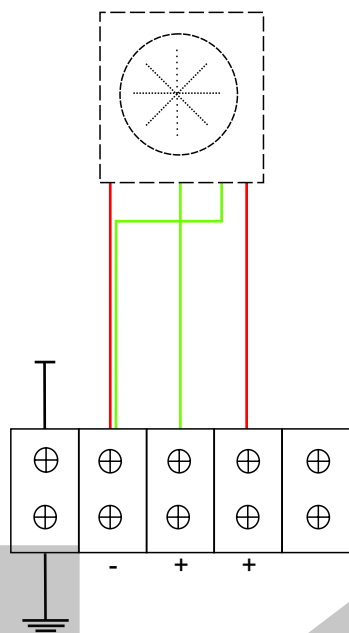

TECHNICKÉ INFORMACE	
ŽIVOTNOST	100 000 h
POČET LED	25
SVÍTIVOST	50 Lm
KRYTÍ	IP65
PROVOZNÍ TEPLOTA	-30 až 80 °C
NAPÁJENÍ	24 V AC/DC

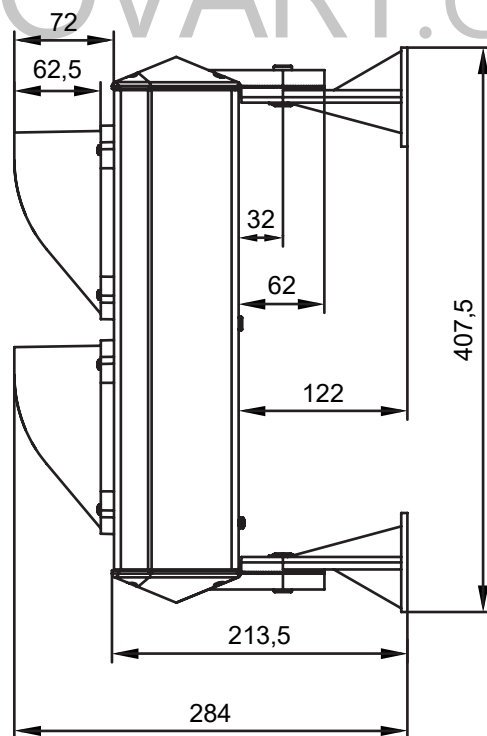
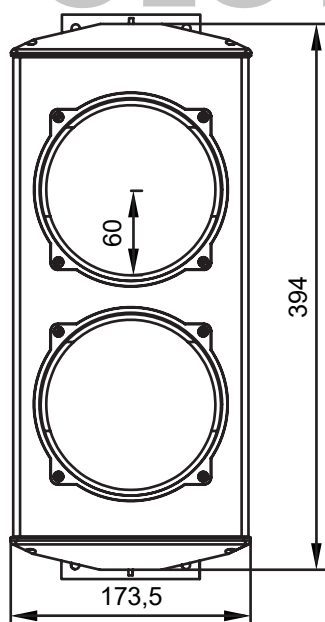
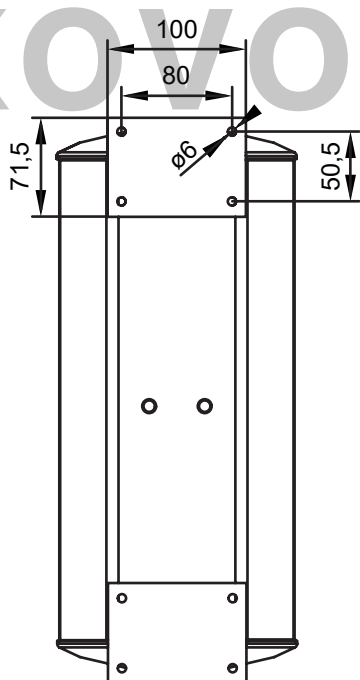
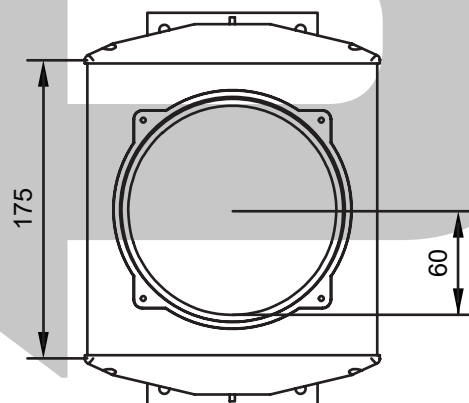
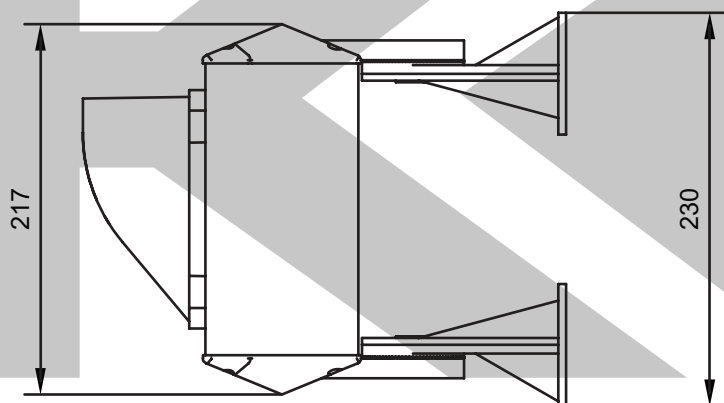

KOVO POLOTOVARY.CZ

Dichiarazione di conformità / Declaration of Conformity

Il sottoscritto, dichiara che il prodotto
I hereby declare that the product

Descrizione / Description

Trademark

Marca /

SEMAFORO 50 (25+25) LED ROSSO/VERDE
TRAFFIC LIGHT 50 (25+25) LED RED/GREEN

STAGNOLI

Funzionante in un campo di temperature esteso da -30°C a +80°C.
č conforme a tutte le norme tecniche relative al prodotto entro il campo di applicabilitř
delle Direttive Comunitarie 2004/108/CE EMC 2006/95/CE LVD;

Extended operating temperature range from -30°C to+ 80°C
satisfies all the technical regulations applicable to the product within the scope of Council
Directives , 2004/108/CE EMC 2006/95/CE LVD.

COSTRUTTORE E RAPPRESENTANTE AUTORIZZATO:
MANUFACTURER AND AUTHORISED REPRESENTATIVE:

STAGNOLI TG S.r.l.
Via Mantova Traversa 1a ,105a/b
25017 Lonato Del Garda (BS) – ITALIA

Questa dichiarazione viene emessa sotto la sola responsabilitř del costruttore e, se applicabile, del suo rappresentante autorizzato.
This declaration is issued under the sole responsibility of the manufacturer and, if applicable, his authorised representative.

Lonato Del Garda, 01/09/2010

(Luogo, data di emissione)

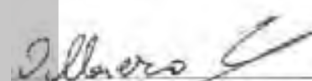

(Firma)

Použitá elektronická zařízení, baterie a balicí materiály vždy vracejte na určená sběrná místa. Tím pomáháte bránit nekontrolované likvidaci odpadu a podporujete opakované využívání surovin. Elektrické a elektronické výrobky obsahují množství cenných materiálů, mimo jiné kovy (například měď, hliník, ocel a hořčík) a vzácné kovy (například zlato, stříbro a paladium). Všechny materiály, z nichž je přístroj vyroben, lze získat zpět ve formě materiálů a energie.

POZOR! Některé části výrobku mohou obsahovat také jedovaté nebo nebezpečné látky, které mohou mít škodlivé účinky na životní prostředí a na lidské zdraví.



Symbol přeškrtnutého kontejneru na výrobku, baterii, v doprovodné dokumentaci nebo na obalu vám má připomínat, že všechny elektrické a elektronické výrobky a baterie musí být po ukončení své životnosti uloženy do odděleného sběru.

Neodhazujte tyto výrobky do směsného komunálního odpadu: odevzdejte je k recyklaci. Informace o nejbližším recyklačním středisku zjistíte u příslušného místního úřadu.